



Корпус ScanDome™ II

Отличительные особенности

- HSGN-502
 - Корпус навесного типа для монтажа в помещении для установки камеры ScanDome™ II
- HSGN-502SH
 - Корпус навесного типа для монтажа вне помещения с защитой от солнца, вентилятором и обогревателем, для установки камеры ScanDome™ II
- HSG-502F
 - Корпус врезного типа для монтажа в помещении для установки камеры ScanDome™ II



HSGN-502 HSGN-502SH HSG-502F

HSGN-502, HSGN-502SH, HSG-502F

Техническая информация

Модель		HSGN-502/HSGN-502SH
Механические характеристики	Материал	Алюминий / сталь
	Макс. нагрузка	2 кг
	Отделка	Светло-серое порошковое покрытие (полиэстер)
	Масса	3,5 кг
Электрические характеристики	Электропитание	24 В пер. тока
	Потребляемая мощность	35 Вт (для вентилятора и обогревателя)
		55 Вт (для вентилятора, обогревателя и купольной камеры)

Модель		HSG-502F
Габаритные размеры	f 220 x 135 (В) мм	
Масса	500 г	
Макс. нагрузка	2 кг	
Рабочая температура	-10°C ~ 50°C (в помещении)	
Рабочая влажность	0-100%	
Материал	Сталь / формовая пластмасса	

Габаритные размеры и соединения

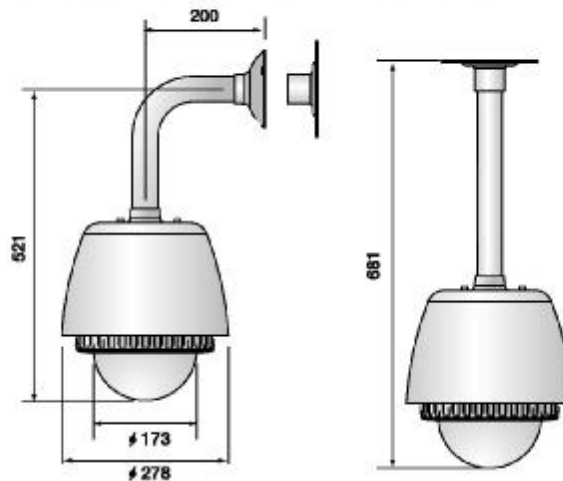

(Ед. изм: мм)

